

SEÇÃO TIPO PAVIMENTAÇÃO

Rua Artur Knol
Escala: 1/50

- 1 - Meio fio
- 2 - Passeio em paver e = 6 cm
- 3 - Camada de pó de brita e = 5 cm
- 4 - Camada de pedra brita n. 2 e = 5 cm
- 5 - Viga de travamento
- 6 - Revestimento em lajota sextavada e = 8,0 cm
- 7 - Camada regularizadora com pó de brita e = 5,0 cm
- 8 - Sub base de Brita Corrida compactada molhada com rolo compactador vibratório de chapa lisa e = 15,0 cm
- 9 - Solo compactado

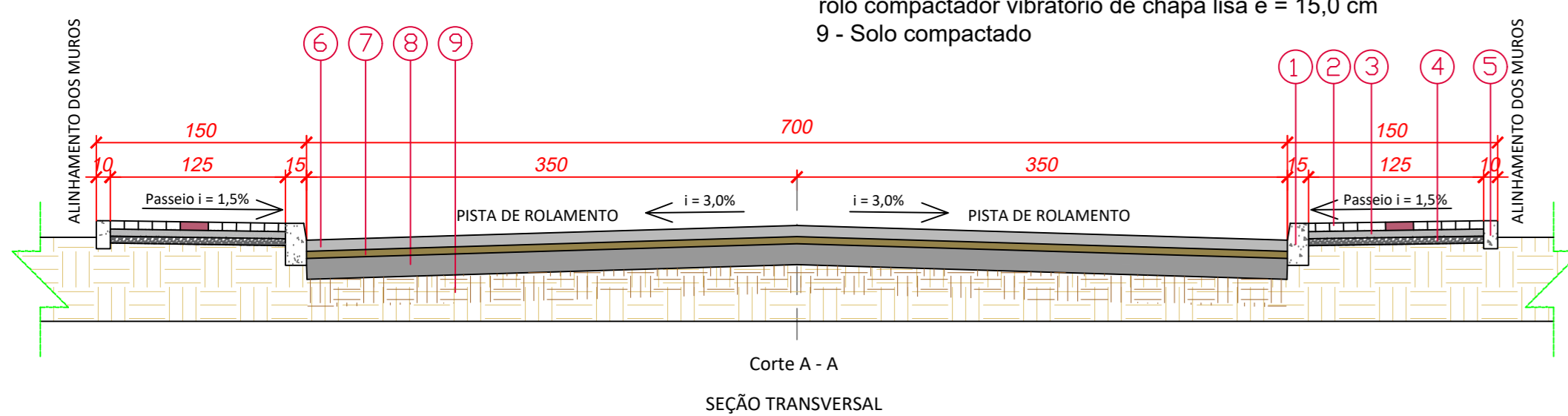

SEÇÃO TIPO PAVIMENTAÇÃO

Rua Artur Knol e A. Paula Cidade
Escala: 1/50

- 1 - Meio fio
- 2 - Passeio em paver e = 6 cm
- 3 - Camada de pó de brita e = 5 cm
- 4 - Camada de pedra brita n. 2 e = 5 cm
- 5 - Viga de travamento
- 6 - Revestimento em lajota sextavada e = 8,0 cm
- 7 - Camada regularizadora com pó de brita e = 5,0 cm
- 8 - Sub base de Brita Corrida compactada molhada com rolo compactador vibratório de chapa lisa e = 15,0 cm
- 9 - Solo compactado

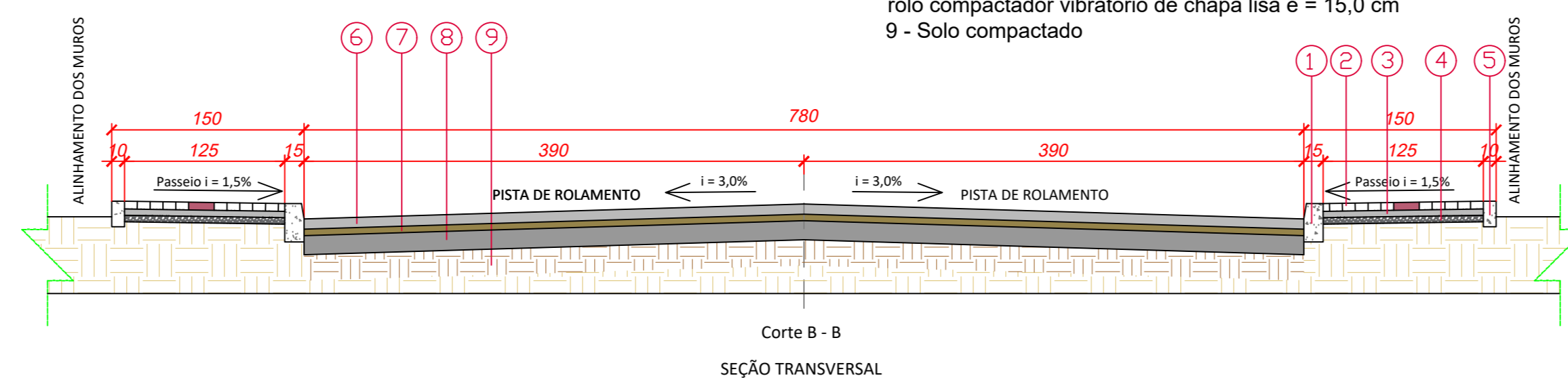

Obs.: Etapa 01 exceto passeios e sinalizações que devem ser executados na etapa 02 conforme planilha orçamentária.

LEGENDA

- ✕ ESTACA
- CAIXA CONSTRUIR
- CAIXA EXISTENTE
- DRENAGEM À EXECUTAR
- POSTE
- ENTRADA DE GARAGEM
- DIVISA DE TERRENO
- VIGA DE TRAVAMENTO
- MEIO FIO

MEIO FIO	PISTA (m ²)	RETALUDAMENTO
807,50 m	136,40 m ²	63,00 m ³
-	163,60 m ²	-
-	187,24 m ²	-
-	140,00 m ²	-
-	140,00 m ²	-
-	164,95 m ²	-
-	147,63 m ²	-
-	139,94 m ²	-
-	140,00 m ²	-
-	140,00 m ²	-
-	141,74 m ²	-
-	155,99 m ²	-
-	156,00 m ²	-
-	156,00 m ²	-
-	156,00 m ²	-
-	155,98 m ²	-
-	156,00 m ²	-
-	156,00 m ²	-
-	158,54 m ²	-
-	158,17 m ²	-
-	49,52 m ²	-
-	-	-
807,50 m	3097,70 m ²	63,00 m ³

Trecho 01

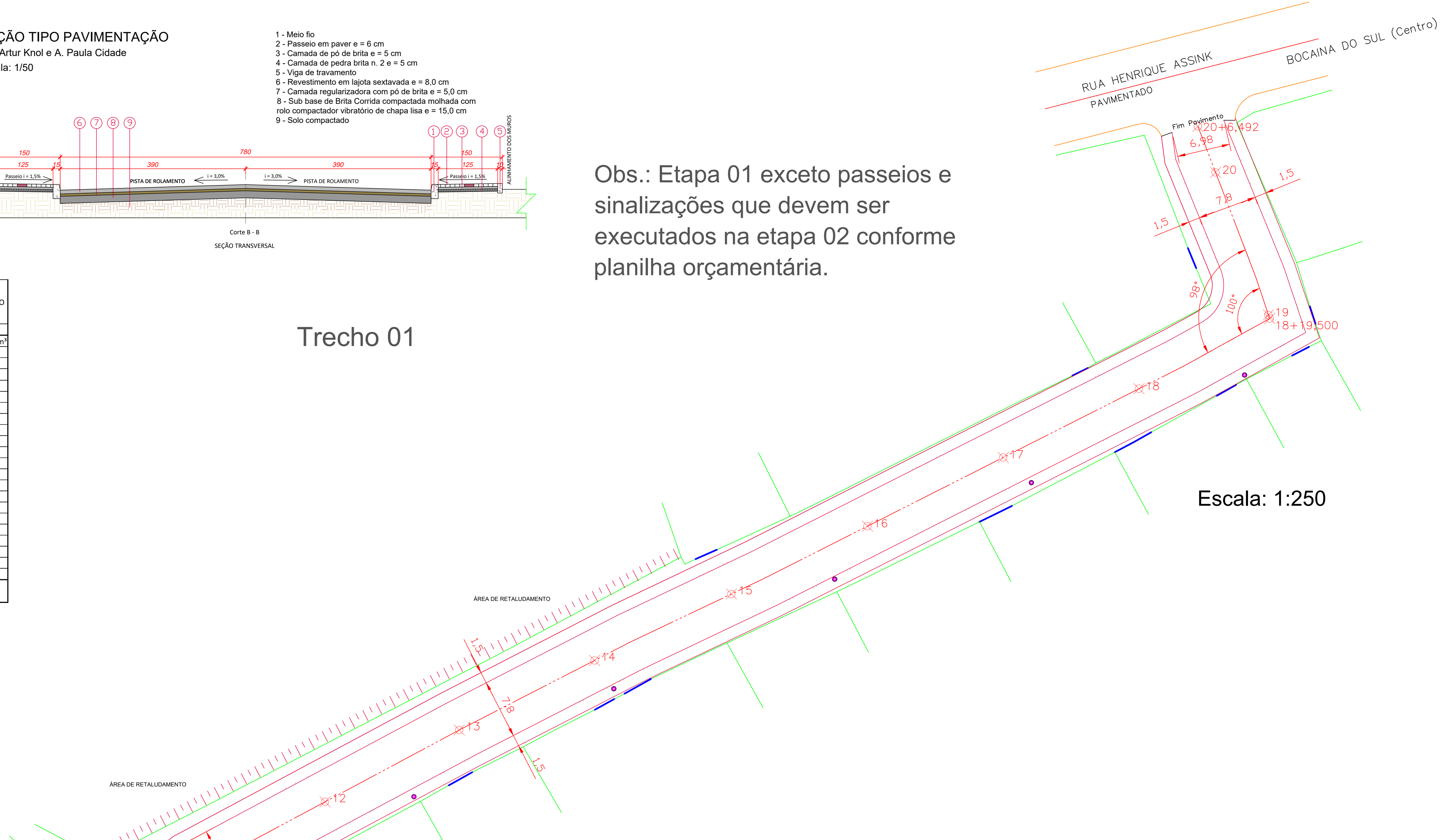

Escala: 1:250

Trecho 02

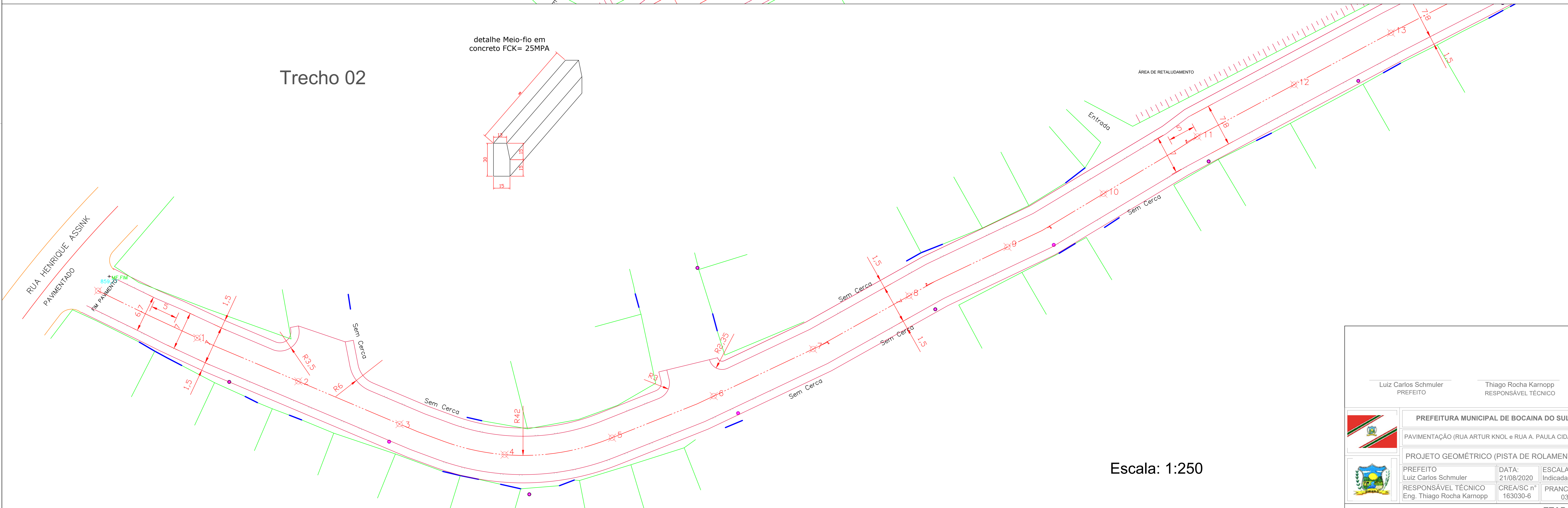
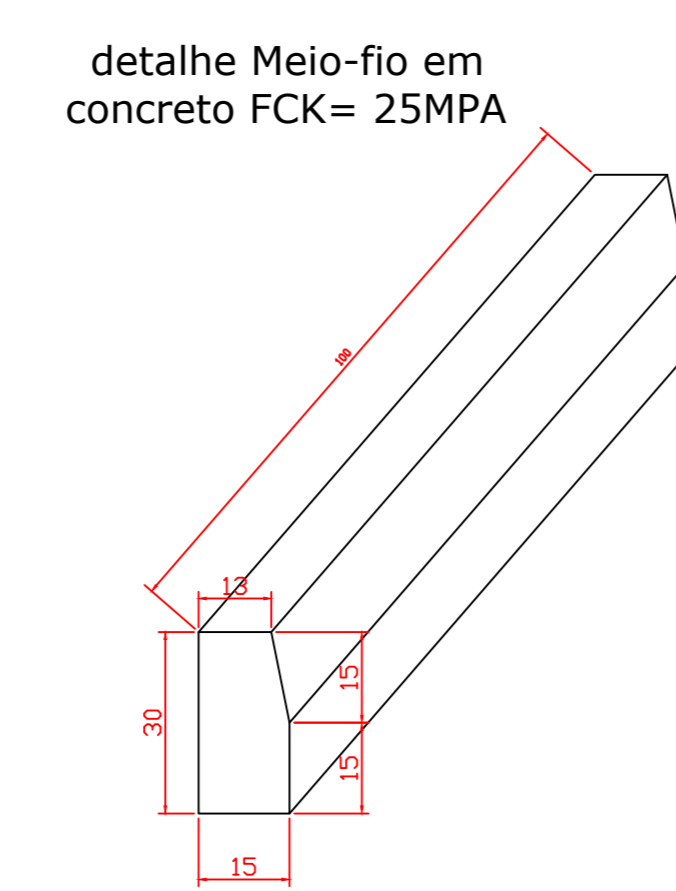

Escala: 1:250

Luiz Carlos Schmulder PREFEITO		Thiago Rocha Karnopp RESPONSÁVEL TÉCNICO	
 PREFEITURA MUNICIPAL DE BOCAINA DO SUL			
PAVIMENTAÇÃO (RUA ARTUR KNOL e RUA A. PAULA CIDADE)			
PROJETO GEOMÉTRICO (PISTA DE ROLAMENTO)			
 PREFEITO Luiz Carlos Schmulder	DATA: 21/08/2020	ESCALAS Indicadas	
RESPONSÁVEL TÉCNICO Eng. Thiago Rocha Karnopp	CREA/SC nº 163030-6	PRANCHA 03/08	
ETAPA 01			