

ESTACA	PASSEIO (m2)		GUIA ALERTA (m2)		GUIA DIRECIONAL (m2)		VIGA TRAVAMENTO	MEIO FIO	PISTA (m2)	RETALUDAMENTO	CONTAGEM			
	LE	LD	LE	LD	LE	LD					POSTE	LE	LD	
0	24,08	26,16	13,44 m ²	29,16 m ²	76,73 m ²	83,80 m ²	37,64 m ³	807,50 m	136,40 m ²	63,00 m ³	0,48 m ²	0,00	11	5,28 m ²
1	24,48	25,18	-	-	-	-	-	-	161,60 m ²	-	0,24 m ²	6,00	7	3,12 m ²
2	21,35	25,00	-	-	-	-	-	-	187,24 m ²	-	1,20 m ²	3,00	3	7,20 m ²
3	23,30	26,70	-	-	-	-	-	-	140,00 m ²	-	0,60 m ²	14,00	31	27,00 m ²
4	22,54	27,46	-	-	-	-	-	-	140,00 m ²	-	-	-	-	-
5	19,39	25,34	-	-	-	-	-	-	164,95 m ²	-	-	-	-	-
6	22,90	25,00	-	-	-	-	-	-	147,63 m ²	-	-	-	-	-
7	24,63	25,37	-	-	-	-	-	-	139,94 m ²	-	-	-	-	-
8	25,26	25,00	-	-	-	-	-	-	140,00 m ²	-	-	-	-	-
9	24,48	25,52	-	-	-	-	-	-	140,00 m ²	-	-	-	-	-
10	25,23	24,70	-	-	-	-	-	-	141,74 m ²	-	-	-	-	-
11	25,40	25,00	-	-	-	-	-	-	155,99 m ²	-	-	-	-	-
12	25,00	25,00	-	-	-	-	-	-	156,00 m ²	-	-	-	-	-
13	25,10	24,90	-	-	-	-	-	-	156,00 m ²	-	-	-	-	-
14	25,18	24,82	-	-	-	-	-	-	156,00 m ²	-	-	-	-	-
15	24,85	25,15	-	-	-	-	-	-	155,98 m ²	-	-	-	-	-
16	25,00	25,00	-	-	-	-	-	-	156,00 m ²	-	-	-	-	-
17	25,00	25,00	-	-	-	-	-	-	156,00 m ²	-	-	-	-	-
18	18,53	30,48	-	-	-	-	-	-	158,54 m ²	-	-	-	-	-
19	19,34	29,83	-	-	-	-	-	-	158,17 m ²	-	-	-	-	-
20	8,57	7,25	-	-	-	-	-	-	49,52 m ²	-	-	-	-	-
20+6,492	-	-	-	-	-	-	-	-	-	-	-	-	-	-
total	479,61 m ³	523,86 m ³	13,44 m ²	29,16 m ²	76,73 m ²	83,80 m ²	37,64 m ³	807,50 m	3097,70 m ²	63,00 m ³	-	-	-	-
	1003,47 m ³	-	42,60 m ²	-	160,53 m ²	-	-	-	-	-	-	-	-	-

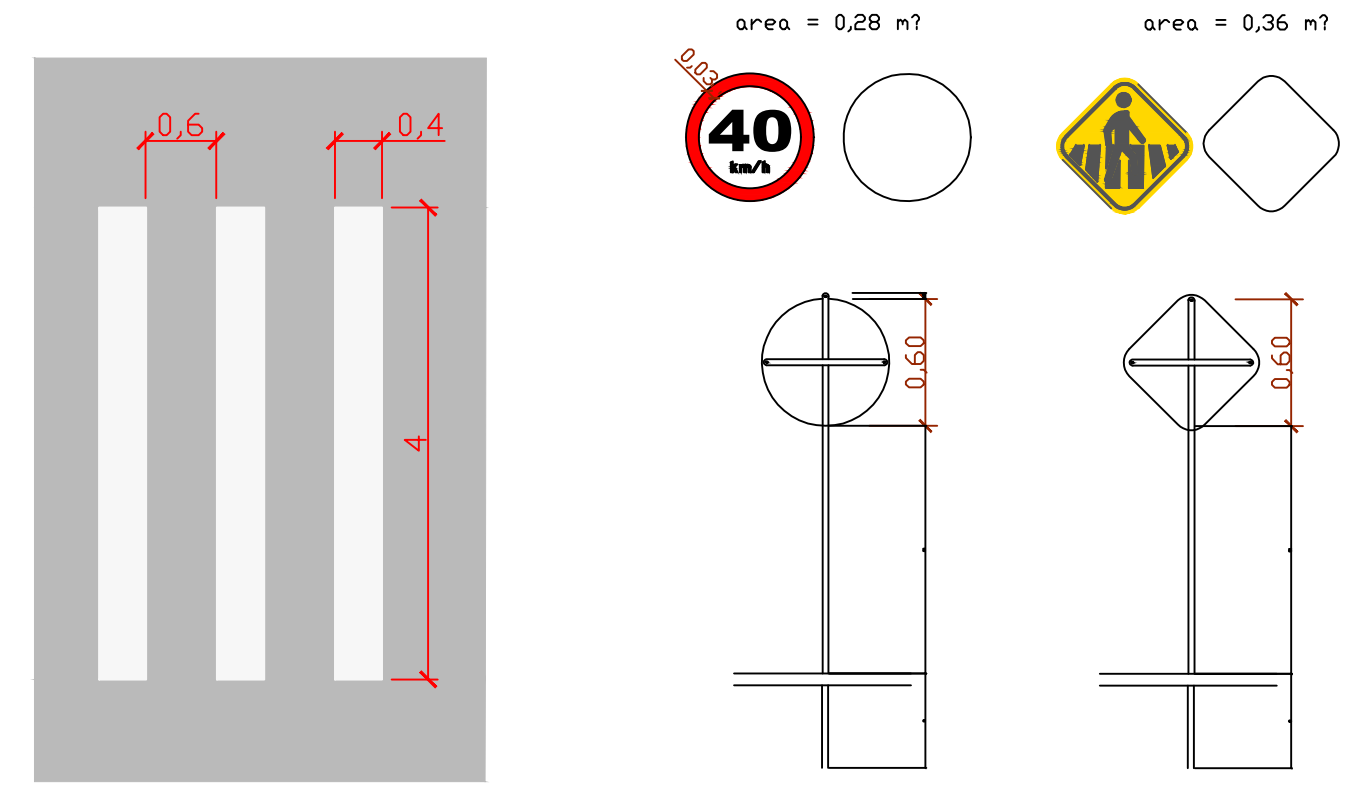
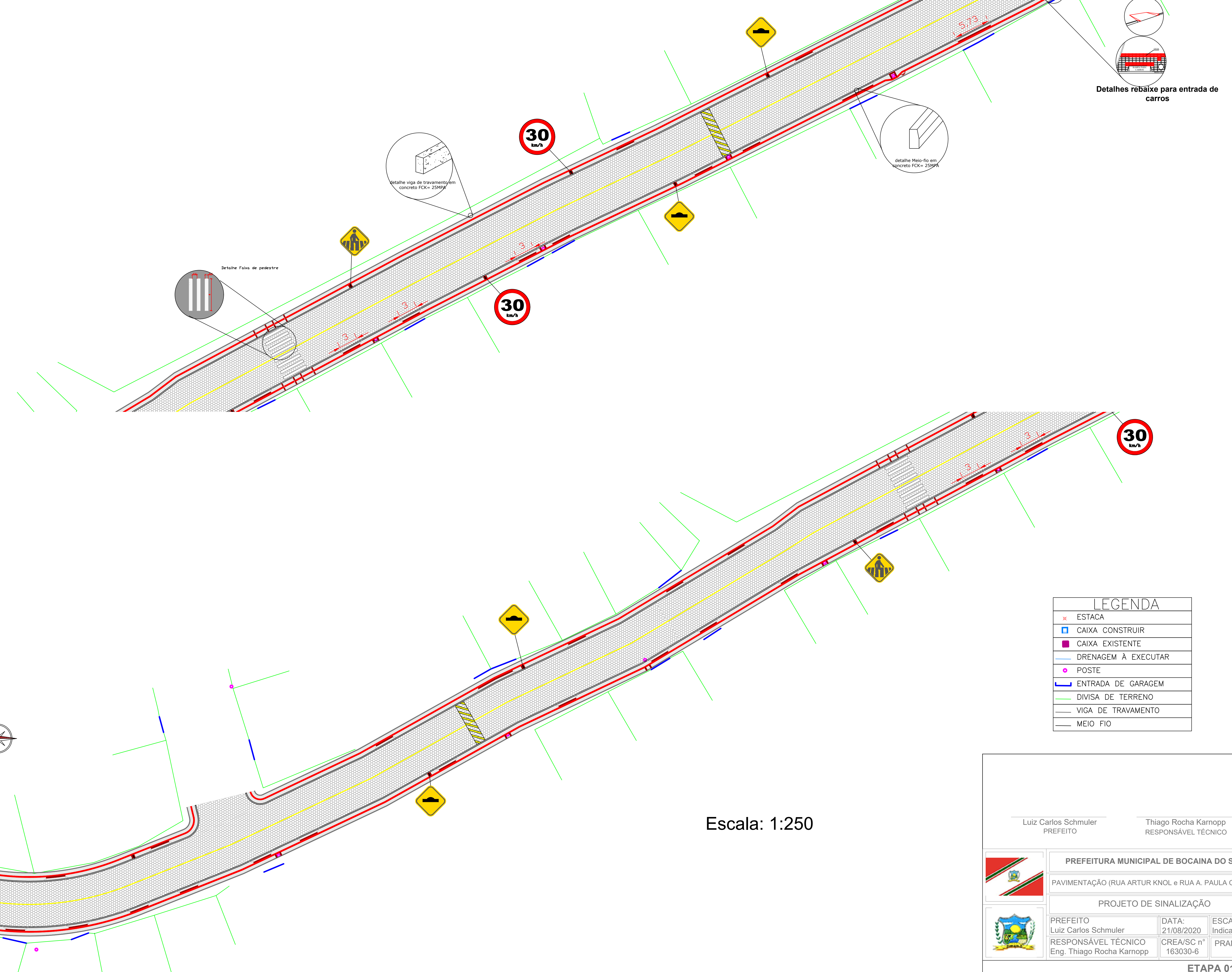

Detalhe placa de regulamentação

Escala: 1:250

LEGENDA

x	ESTACA
■	CAIXA CONSTRUIR
■	CAIXA EXISTENTE
—	DRENAGEM À EXECUTAR
●	POSTE
—	ENTRADA DE GARAGEM
—	DIVISA DE TERRENO
—	VIGA DE TRAVAMENTO
—	MEIO FIO

Luiz Carlos Schmulder
PREFEITO

Thiago Rocha Karnopp
RESPONSÁVEL TÉCNICO

PREFEITURA MUNICIPAL DE BOCAINA DO SUL

PAVIMENTAÇÃO (RUA ARTUR KNOL e RUA A. PAULA CIDADE)

PROJETO DE SINALIZAÇÃO

PREFEITO Luiz Carlos Schmulder	DATA: 21/08/2020	ESCALAS Indicadas
RESPONSÁVEL TÉCNICO Eng. Thiago Rocha Karnopp	CREA/SC n° 163030-6	PRANCHA 07/08

ETAPA 01 e 02