

Escala: 1:50

DETALHE: REBAIXE PARA PNE

Escala: 1:250

Meio fio pintado de amarelo

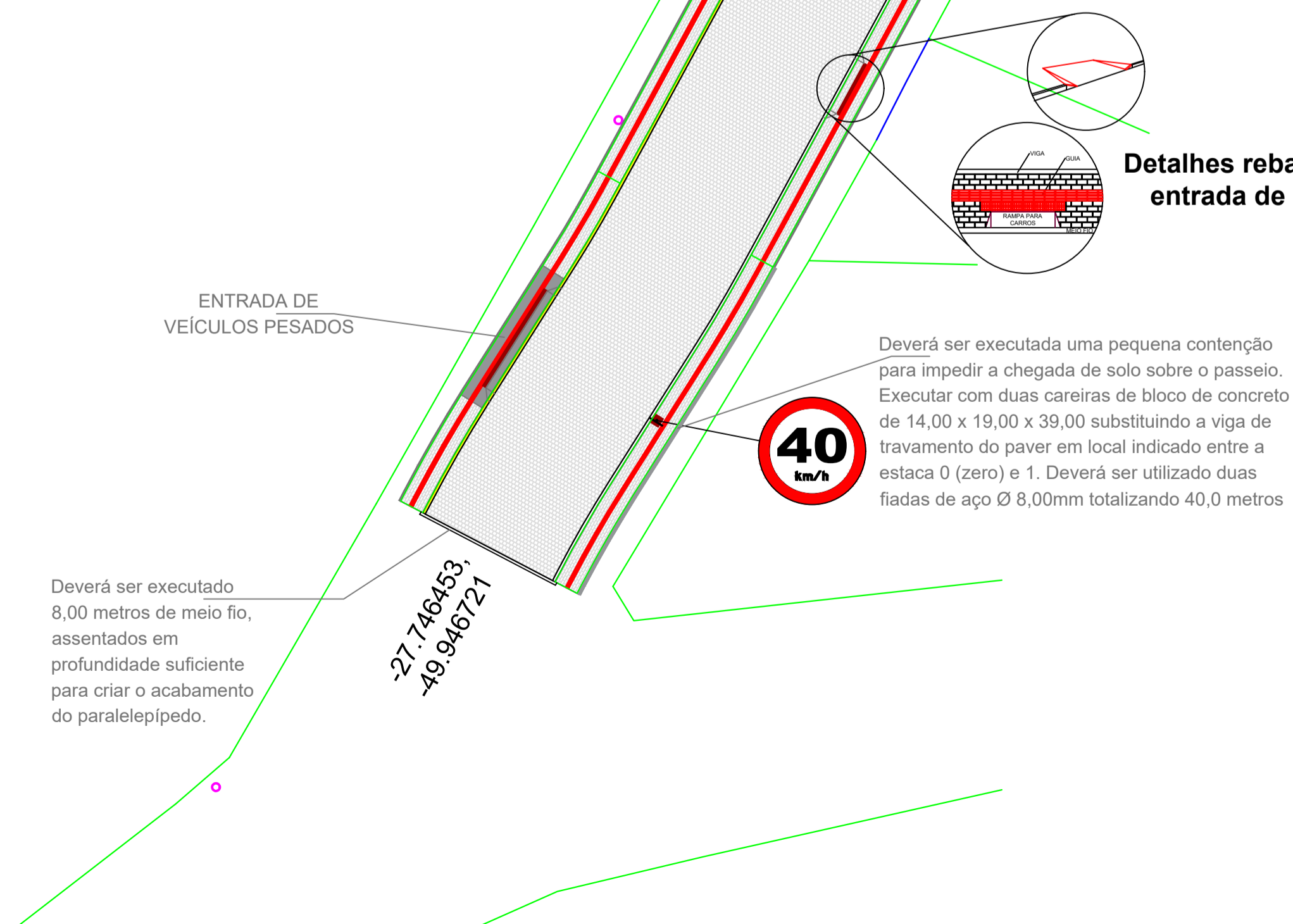

Área para reassentamento de paralelepípedo = 30,00m<sup>2</sup>

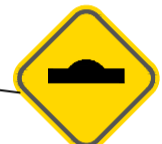
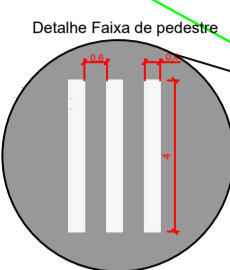

RUA LUDGERO BUSS OENING  
BAIRRO: CENTRO

RUA AGOSTINHO NETO  
BAIRRO: CENTRO

ESTACA	PASSEIO (m <sup>2</sup> )		GUIA ALERTA (m <sup>2</sup> )		GUIA DIRECIONAL (m <sup>2</sup> )		VIGA TRAVAMENTO	MEIO FIO	PAVIMENTAÇÃO			CONTAGEM				
	LE	LD	LE	LD	LE	LD			PISTA	LIMPA RODA LE	LIMPA RODA LD	POSTE	LE	LD		
0	26,12	25,88	6,82	4,22	24,51	24,18	4,52	8,00	150,00	-	-	POSTE	0,40	2	0	0,80
1	25,98	26,02	-	-	-	-	-	-	150,00	-	-	PLACA	0,25	4	4	2,00
2	25,95	26,05	-	-	-	-	-	-	150,00	-	-	CADEIRANTE	0,82	1	1	1,64
3	26,00	26,00	-	-	-	-	-	-	150,00	-	-	GARAGEM 1	0,60	3	2	3,00
4	26,00	26,00	-	-	-	-	-	-	150,00	-	-	GARAGEM 2	0,90	0	0	0,00
5	29,28	27,28	-	-	-	-	-	-	151,17	-	-	GARAGEM 3	1,20	2	1	3,60
6	-	-	-	-	-	-	-	244,95	-	-	-	total				
total	159,33	157,23	6,82	4,22	24,51	24,18	4,52	252,95	901,17	0,00	0,00					
	316,56		11,04		48,69					901,17						

LEGENDA

- ESTACA
- CAIXA CONSTRUIR
- CAIXA EXISTENTE
- CAIXA EXIST. À REFORMAR
- DRENAGEM À EXECUTAR
- DRENAGEM EXISTENTE
- DRENAGEM À REMOVER
- POSTE
- ENTRADA DE GARAGEM
- DIVISA DE TERRENO
- VIGA DE TRAVAMENTO
- MEIO FIO

detalhe Meio-fio em concreto FCK= 25MPa

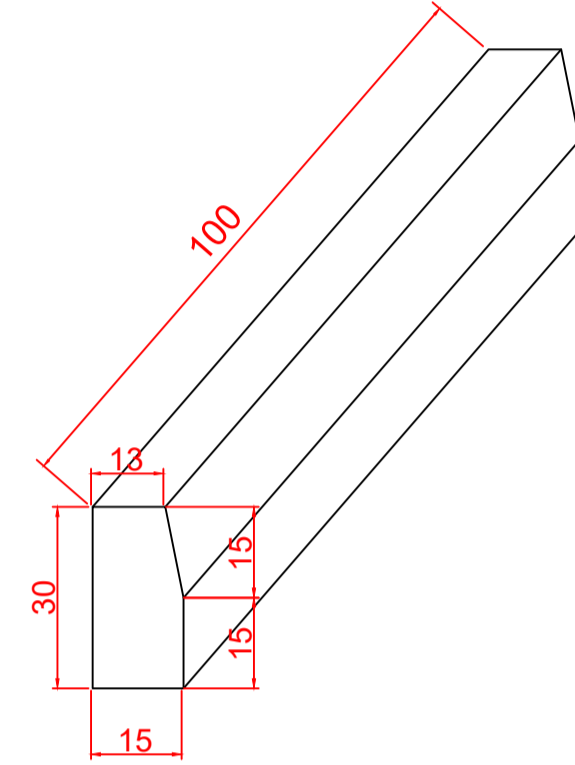

detalhe viga de travamento em concreto FCK= 25MPa

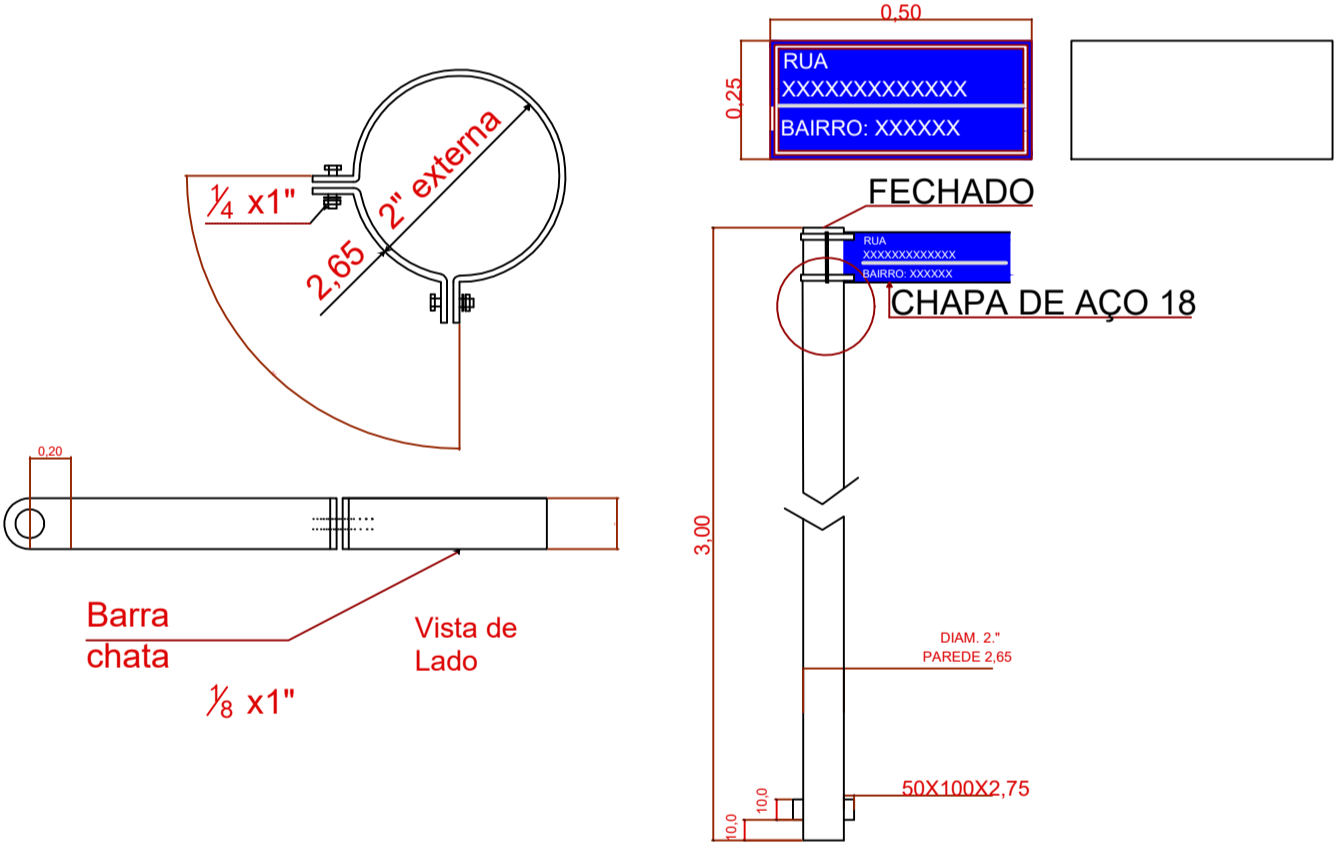
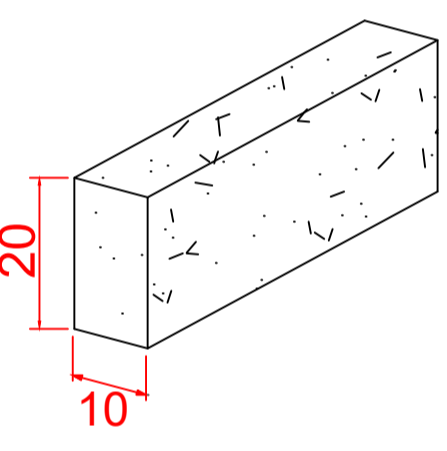

Detalhe placa nome de rua

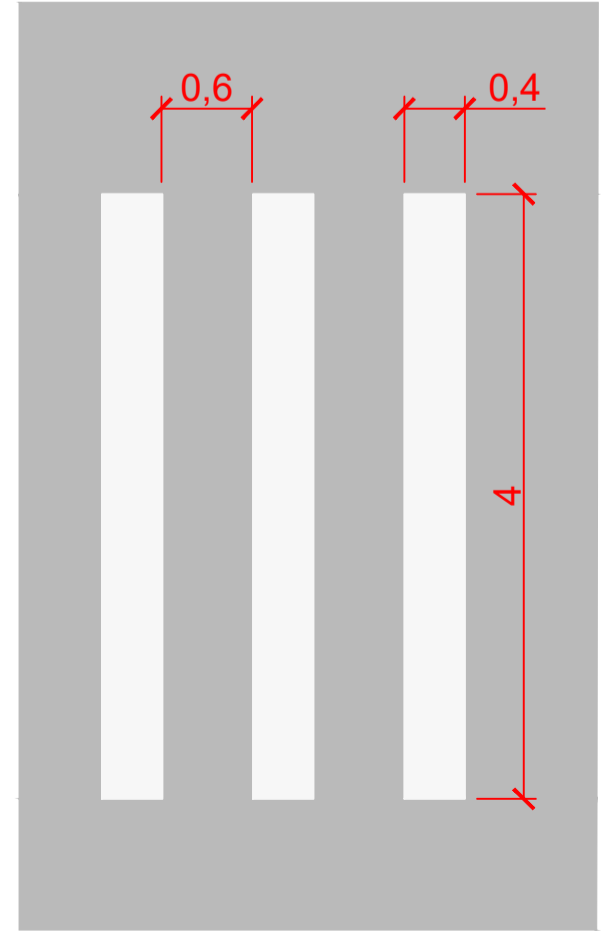

Detalhe Faixa de pedestre

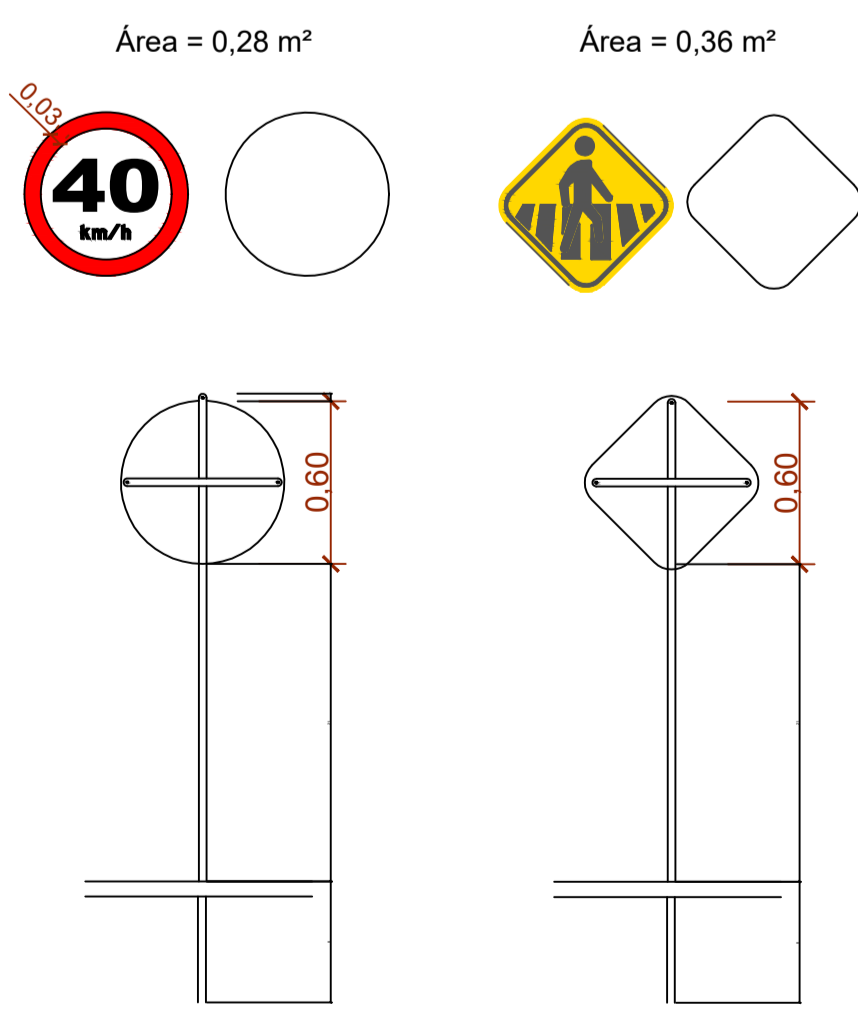

Detalhe placa de regulamentação

Aprovações:

João Eduardo Della Justina  
PREFEITO

Thiago Rocha Karnopp  
RESPONSÁVEL TÉCNICO

**PREFEITURA MUNICIPAL DE BOCAINA DO SUL**

PAVIMENTAÇÃO (RUA LUDGERO BUSS OENING)

PROJETO DE SINALIZAÇÃO

PREFEITO João Eduardo Della Justina	DATA 11/10/2022	ESCALAS Indicadas
RESPONSÁVEL TÉCNICO Eng. Thiago Rocha Karnopp	CREA/SC n° 163030-6	PRANCHA 07/08