

SEÇÃO TIPO PAVIMENTAÇÃO

Rua Ludgero Buss Oening
Escala: 1/50

- 1 - Camada de pedra brita n. 2 e = 5 cm;
- 2 - Reaterro para passeio e solo compactado;
- 3 - Revestimento em CBUQ e = 6,0 cm;
- 4 - Base compactada molhada com rolo compactador vibratório de chapa lisa e = 12,0 cm;
- 5 - Reforço do Subleito compactado com rolo compactador vibratório de chapa lisa e = 15,0 cm;
- 6 - Solo compactado;
- 7 - Drenagem Pluvial conforme projeto.

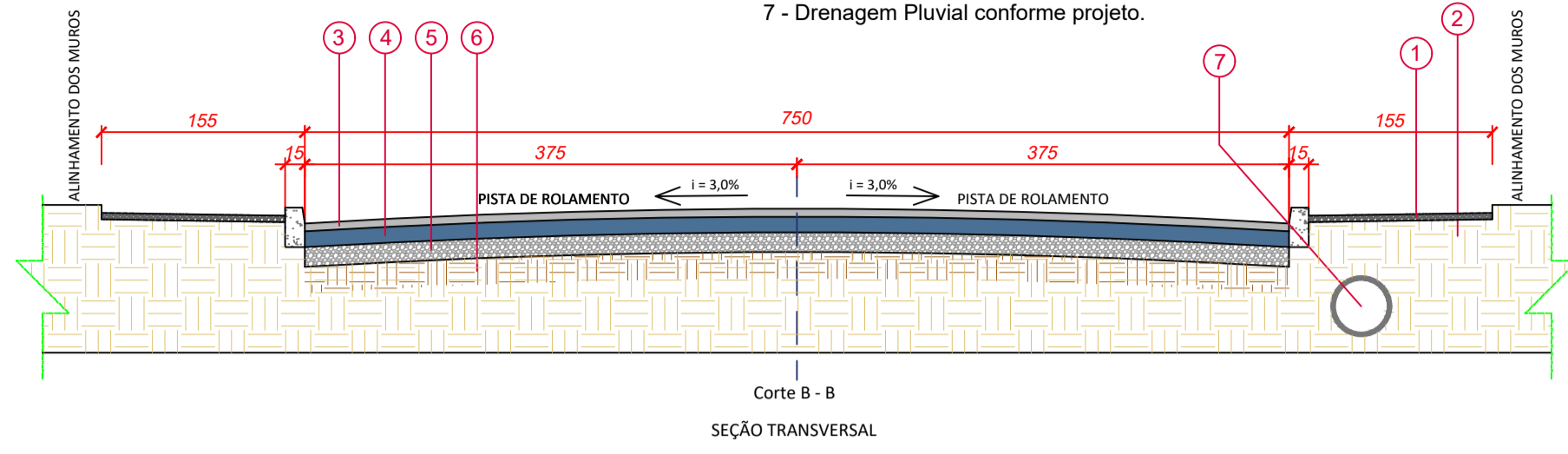

ESTACA	MEIO FIO	PAVIMENTAÇÃO		
		PISTA	LIMPA RODA LE	LIMPA RODA LD
0	8,00 m	150,00 m ²	-	-
1	-	150,00 m ²	-	-
2	-	150,00 m ²	-	-
3	-	150,00 m ²	-	-
4	-	150,00 m ²	-	-
5	-	151,17 m ²	-	-
6	244,95 m	-	-	-
total	252,95 m	901,17 m ²	0,00 m ²	0,00 m ²
		901,17 m ²		

*Considerando que cada boca de lobo contabiliza um meio-fio próprio.

detalhe Meio-fio em concreto FCK= 25MPA

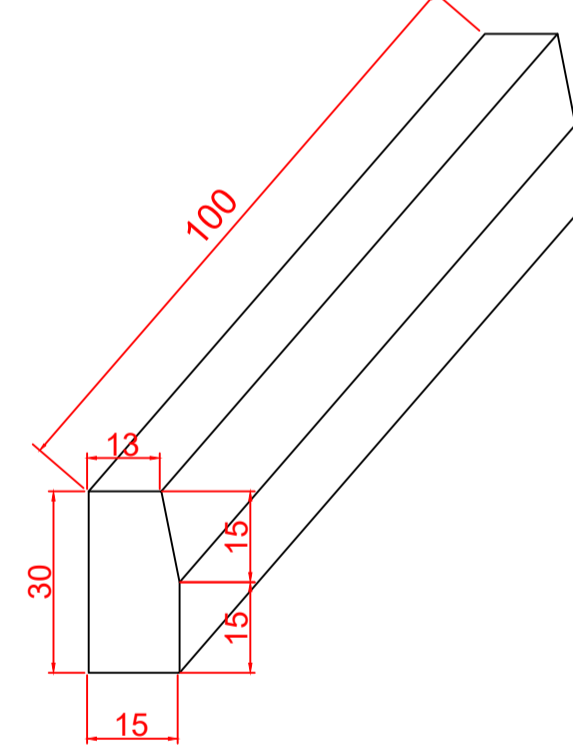

Escala: 1:250

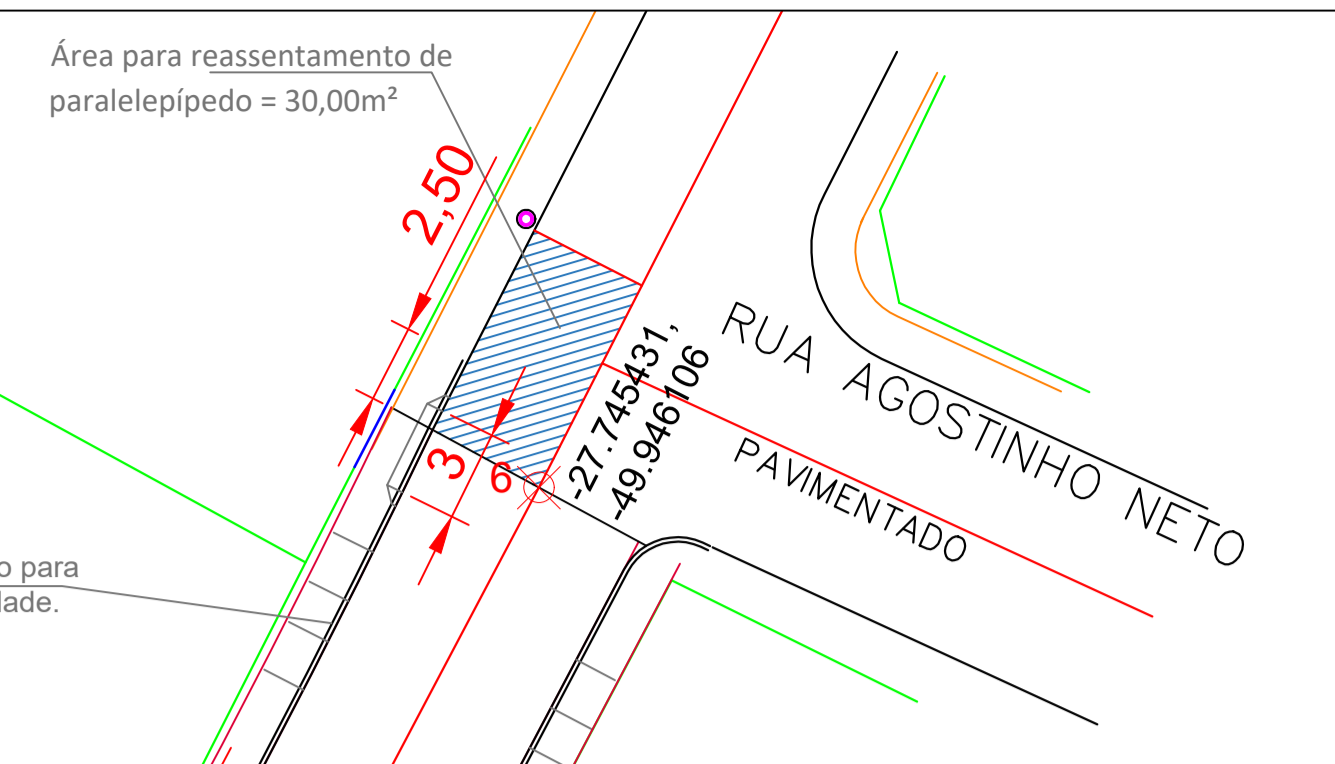
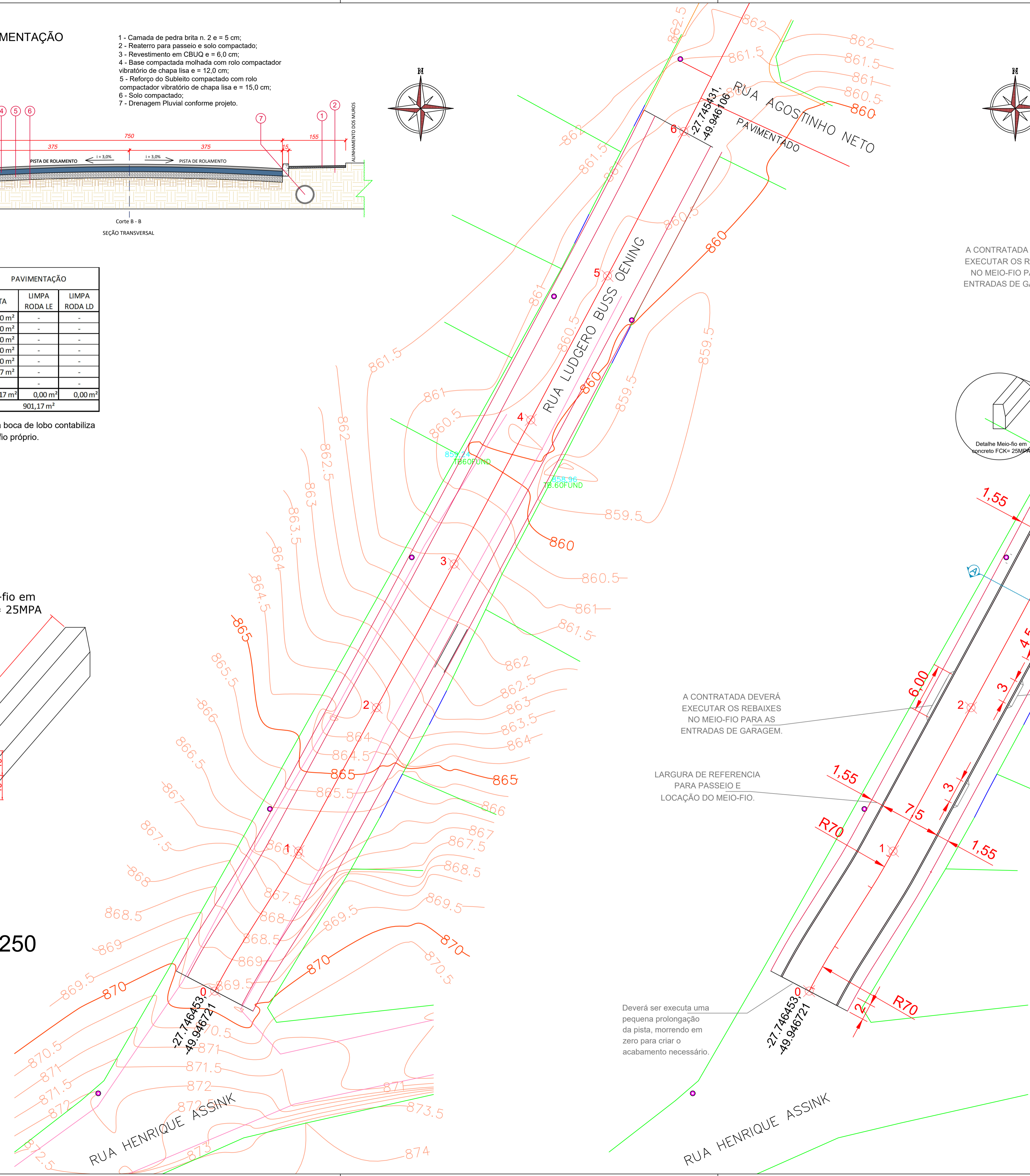

Escala: 1:250

LEGENDA

- ✕ ESTACA
- CAIXA CONSTRUIR
- CAIXA EXISTENTE
- ◻ CAIXA EXIST. À REFORMAR
- DRENAGEM À EXECUTAR
- DRENAGEM EXISTENTE
- DRENAGEM À REMOVER
- POSTE
- ENTRADA DE GARAGEM
- DIVISA DE TERRENO
- VIGA DE TRAVAMENTO
- MEIO FIO

Detalhe Lombada

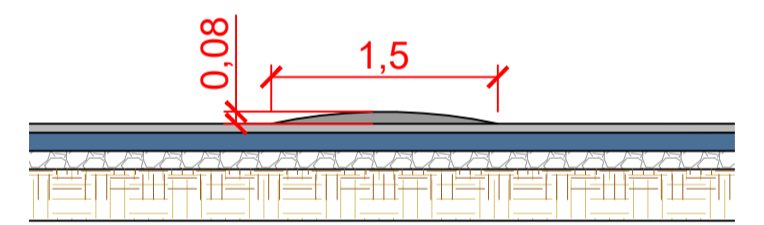

A CONTRATADA DEVERÁ EXECUTAR OS REBAIXES NO MEIO-FIO PARA AS ENTRADAS DE GARAGEM.

LARGURA DE REFERENCIA PARA PASSEIO E LOCAÇÃO DO MEIO-FIO.

Deverá ser executada uma pequena prolongação da pista, morrendo em zero para criar o acabamento necessário.

Aprovações:

João Eduardo Della Justina
PREFEITO

Thiago Rocha Karnopp
RESPONSÁVEL TÉCNICO

PREFEITURA MUNICIPAL DE BOCAINA DO SUL

PAVIMENTAÇÃO (RUA LUDGERO BUSS OENING)

LEVANTAMENTO CADASTRAL E PROJETO GEOMÉTRICO

PREFEITO João Eduardo Della Justina	DATA 07/05/2024	ESCALAS Indicadas
RESPONSÁVEL TÉCNICO Eng. Thiago Rocha Karnopp	CREA/SC nº 163030-6	PRANCHA 02/07