

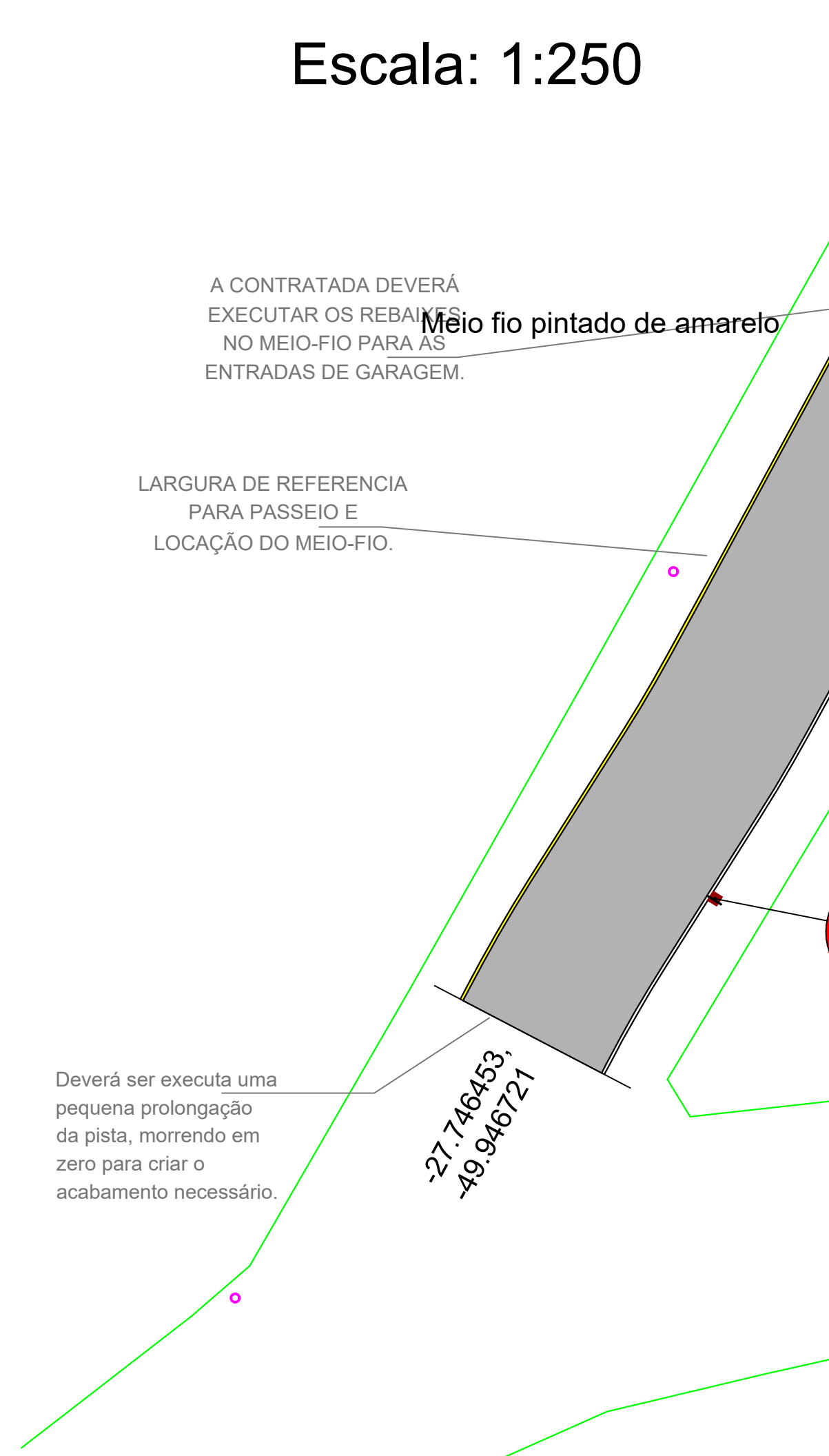

Escala: 1:50
DETALHE: REBAIXE PARA PNE

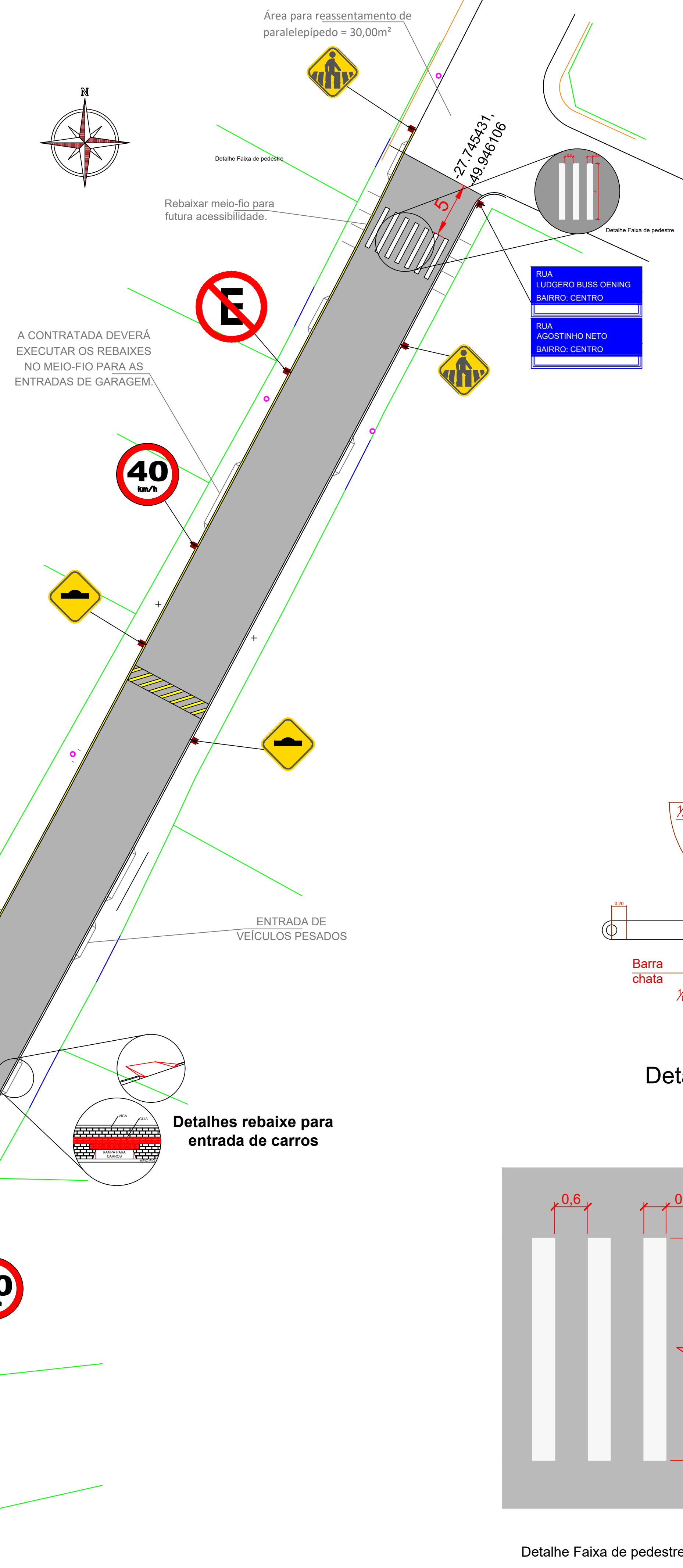

Escala: 1:250



ESTACA	PASSEIO (m ²)		GUIA ALERTA (m ²)		GUIA DIRECIONAL (m ²)		VIGA TRAVAMENTO	MEIO FIO	PAVIMENTAÇÃO			CONTAGEM				
	LE	LD	LE	LD	LE	LD			PISTA	LIMPA RODA LE	LIMPA RODA LD	POSTE	LE	LD		
0	26,12	25,88	6,82	4,22	24,51	24,18	4,52	8,00	150,00	-	-	POSTE	0,40	2	0	0,80
1	25,98	26,02	-	-	-	-	-	-	150,00	-	-	PLACA	0,25	4	4	2,00
2	25,95	26,05	-	-	-	-	-	-	150,00	-	-	CADEIRANTE	0,82	1	1	1,64
3	26,00	26,00	-	-	-	-	-	-	150,00	-	-	GARAGEM 1	0,60	3	2	3,00
4	26,00	26,00	-	-	-	-	-	-	150,00	-	-	GARAGEM 2	0,90	0	0	0,00
5	29,28	27,28	-	-	-	-	-	-	151,17	-	-	GARAGEM 3	1,20	2	1	3,60
6	-	-	-	-	-	-	-	244,95	-	-	-	total				
total	159,33	157,23	6,82	4,22	24,51	24,18	4,52	252,95	901,17	0,00	0,00					
	316,56		11,04		48,69					901,17						

LEGENDA

- ESTACA
- CAIXA CONSTRUIR
- CAIXA EXISTENTE
- CAIXA EXIST. À REFORMAR
- DRENAGEM À EXECUTAR
- DRENAGEM EXISTENTE
- DRENAGEM À REMOVER
- POSTE
- ENTRADA DE GARAGEM
- DIVISA DE TERRENO
- VIGA DE TRAVAMENTO
- MEIO FIO

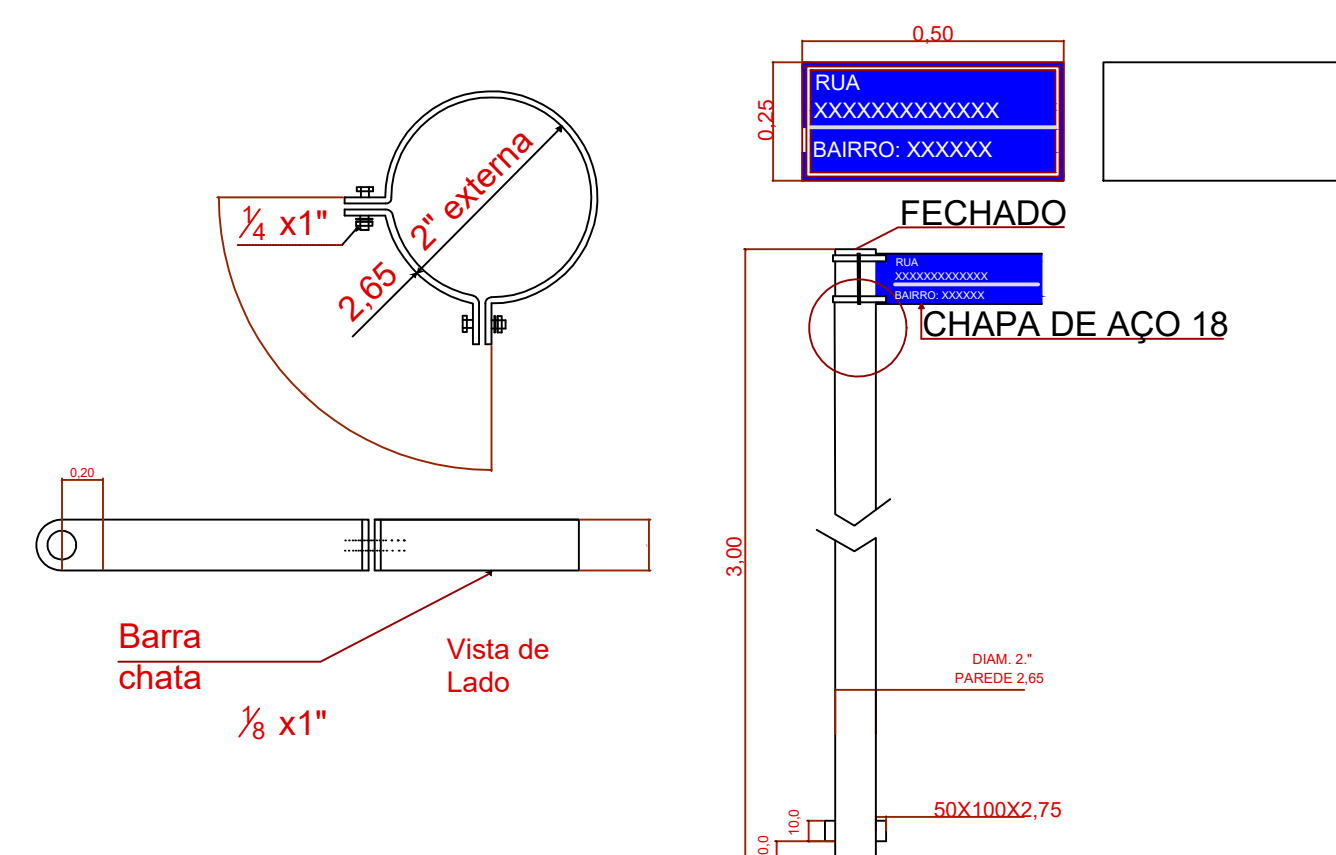
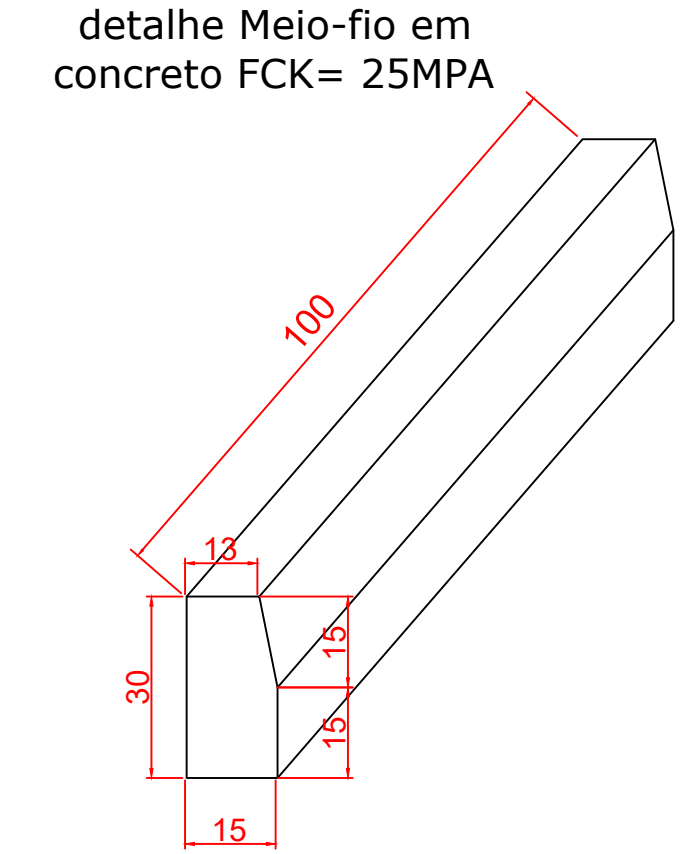

Detalhe placa nome de rua

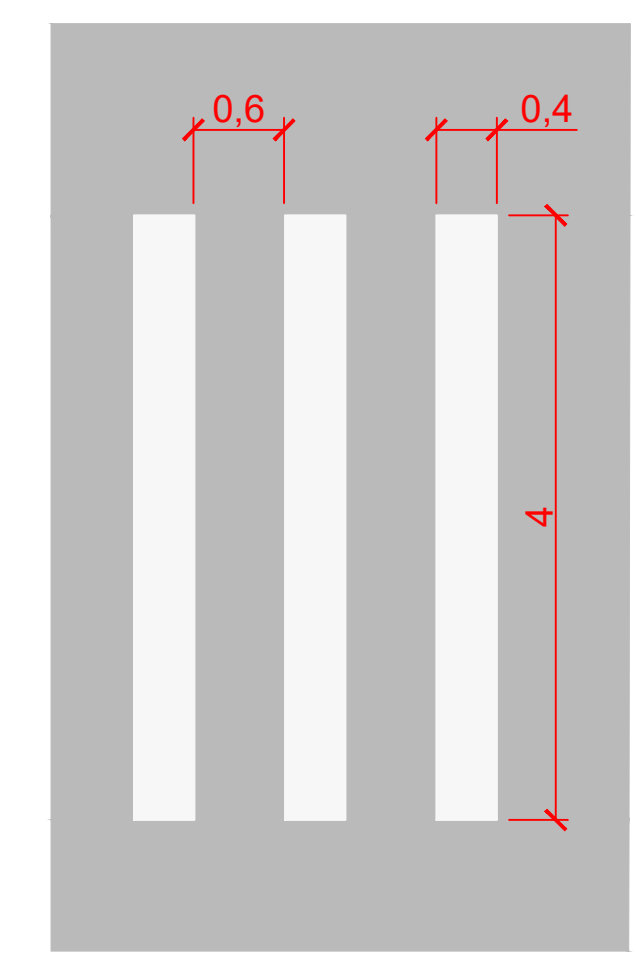

Detalhe Faixa de pedestre

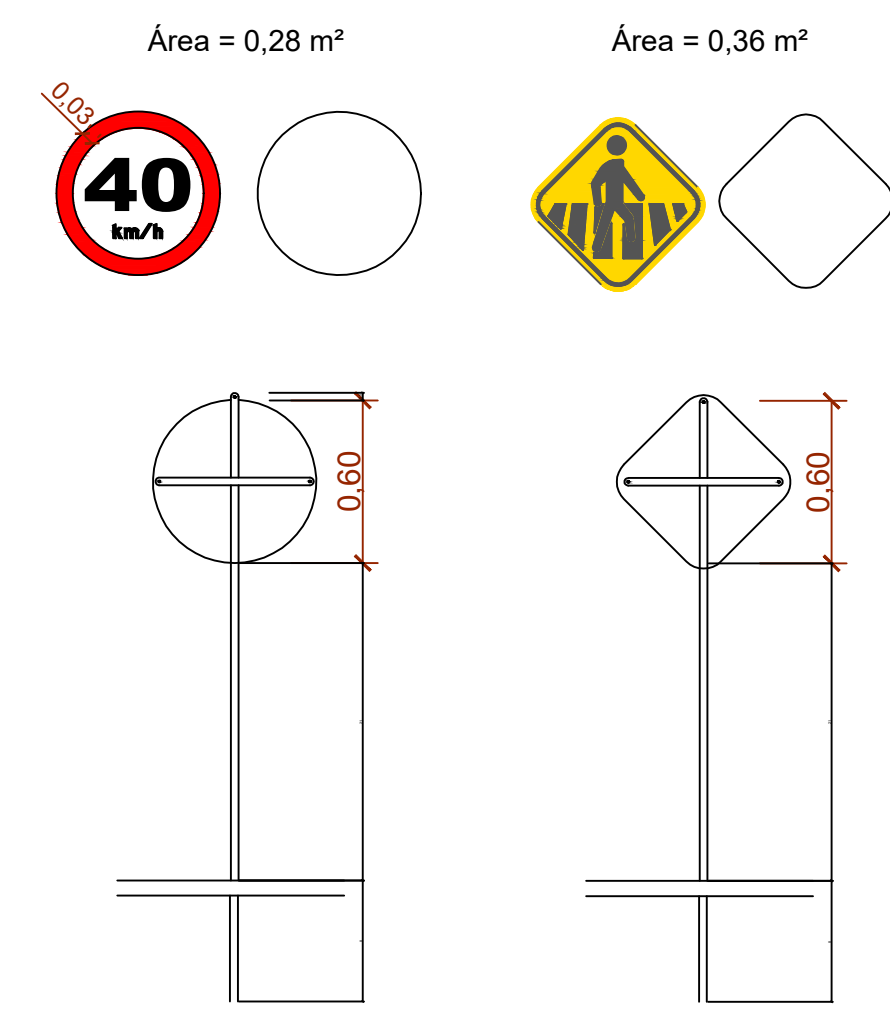

Detalhe placa de regulamentação

Aprovações:

João Eduardo Della Justina
PREFEITO

Thiago Rocha Karnopp
RESPONSÁVEL TÉCNICO

PREFEITURA MUNICIPAL DE BOCAINA DO SUL

PAVIMENTAÇÃO (RUA LUDGERO BUSS OENING)

PROJETO DE SINALIZAÇÃO

PREFEITO João Eduardo Della Justina	DATA 07/05/2024	ESCALAS Indicadas
RESPONSÁVEL TÉCNICO Eng. Thiago Rocha Karnopp	CREA/SC n° 163030-6	PRANCHA 06/07